

AFSNIT B TÆNDING

	Afsnit
Kondensator	B.4
† Strømfordeler	B.1
† Tændingsindstilling	B.2
Tændrør	B.3

• †) Disse arbejder skal efterfølges af udblæsningskontrol



Afsnit B.1

Strømfordeler



Afmontering

- 1) Drej krumtapakslen til stemplerne nr. 1 og 4 er i top, rotorarmen peger på segment nr. 1 i fordelerdækslet, og kontakterne er lige ved at åbne.
- 2) Tag lavspændingsledningen af klem-skruen på siden af fordeleren og vakuumrøret af fra forskruningen.
- 3) Tag de 2 sætskruer, der holder spæn-depladen, ud og tag fordeleren ud. Bemærk drivknastens kærvs stilling. På nyere modeller har fordelerne en O-ring anbragt på monterings-halsen.

Adskillelse

Kun kontakter

- 4) Tag rotorarmen og den opslidsede lavspændingsklemmes nylonisolator af fordelarhuset.
- 5) Tag de to skruer ud, lemp kontakt-pladen op og tag det fleksible led af kroge.

Fuldstændig adskillelse

- 6) Træk rotorarmen af.
- 7) Skru møtrikken af og tag møtrik og skive af den bevægelige kontakts ankerbolt.
- 8) Tag isolationsmuffen af kondensator- og lavspændingsklemmerne. Løft den bevægelige kontakt og den store isolationsskive fra ankerbolten af.
- 9) Tag den skrue, fjederskive og flade skive, der holder den faste kontaktplade, af og tag pladen af.
- 10) Tag kondensatoren af.
- 11) Tag de to skruer, der holder bund-pladen, ud (den ene holder også stelledningen) og løft bundpladen ud.
- 12) Tag det fleksible led, der for-binder membranen og vakuumregule- ringen, af.
- 13) Tag knastens befæstelsesskrue ud, frigør tersfjedrene og tag knasten af.
- NB: Bemærk akslens kærvs og den forsatte drivklos stilling i forhold til hinanden, så tændingsindstillingen ikke forryk- kes 180°, når akslen ved sam- lingen bringes i indgreb med centrifugalvægtene.
- 14) Løft centrifugalvægtene ud.
- 15) Fjern låseringen, justermøtrikken og fjedrene og tag vakuumregula- toren af.
- 16) Den stift, der går gennem kraven på drivkloen ved akslens nederste

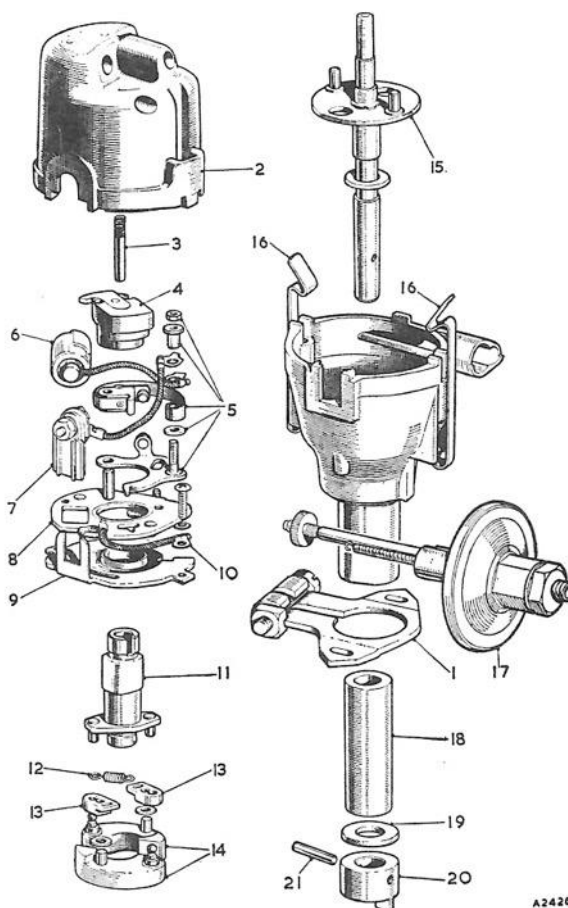

Fig. B.1

DM2P4 strømfordelerens komponenter

1. Fastspændingsplade.
2. Støbt dæksel.
3. Kul og fjeder.
4. Rotorarm.
5. Kontakter (sæt).
6. Kondensator.
7. Klem-skrue og ledning (lavspænding)
8. Bevægelig kontakts plade.
9. Afbryders bundplade.
10. Stelledning.
11. Knast.
12. Regulatorfjedre.
13. Tersfjedre.
14. Vægte.
15. Aksel og plade.
16. Klemmer til dæksel.
17. Vakuumregulator.
18. Bøsning.
19. Tryk-skive.
20. Drivklo.
21. Konisk stift.

ende, slås ud; tag akslen af.
NB: Cooper 'S' er ikke forsynet med vakuumregulering, og man springer så nr. 12 og 15 over.

Undersøgelse

- 17) Rens dækslet og undersøg det for revner og tegn på ledende spor; forny om nødvendigt.

- 18) Påse at kullet bevæger sig frit i dækslet.
- 19) Hvis metalelektroden på rotorarmen er slap eller slemt brændt, monteres en ny arm.
- 20) Rens kontakterne eller monter et nyt sæt, hvis de er slemt brændte eller sorte.
- 21) Kontroller den bevægelige kontaktarms, vægtenes, knastsamlingens og akslens pasning i huset; forny hvor nødvendigt.
NB: Før montering af en ny akselbøsning nedsænkes den i 24 timer i motorolie eller i 2 timer i olie opvarmet til 100°C.

Samling

- 22) Gå frem i omvendt rækkefølge, men derudover gøres flg.:
- 23) Der henvises til 13 og 14. Smør med tynd motorolie.
- 24) Der henvises til 14. Når knastens medbringertappe bringes i indgreb med vægtene, skal man påse, at de er i deres oprindelige stillinger. Set ovenfra skal den lille afsats på drivkloen være til højre, og drivkærven til rotorarmen skal stå i stillingen som kl. 6 på en urskive.
- 25) Kontroller olietætningsringen på monteringshalsen og monter om nødvendigt en ny ring (kun på nyere modeller).
- 26) Der henvises til 15. Drej vakuumregulatorens justermøtrik i halvstilling ved genmontering.
Hvis spændebolten af en eller anden grund har været løsnet, skal man for at sikre korrekt opretning, når strømfordeleren monteres til motoren, kun skrue spændepladens to befæstelsesskruer ind med fingrene, derefter spænde spændebolten til den korrekte tilspændingsværdi (se Generelle data) og så skrue skruerne helt til.

Afsnit B.2

Tændingsindstilling



Hvis strømfordeleren har været afmonteret, henvises til afsnit A.10.

Indstilling

- 1) Tag tændrørene og svinghjulets inspektionsdæksel af.
- 2) Drej den manuelle justerskrue til midterstillingen.
- 3) Tag strømfordelerdækslet af.
- 4) Juster kontaktgabet.

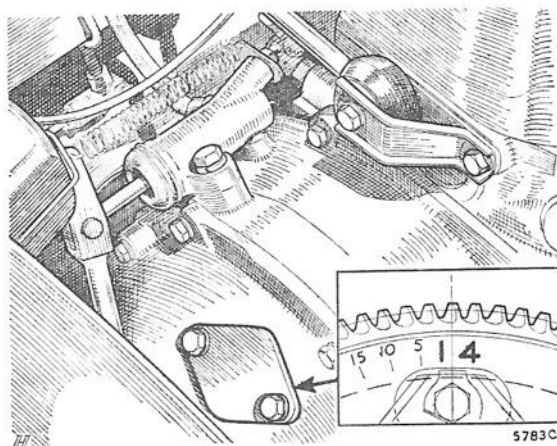

Fig.B.2

Indstillingsmærkerne på svinghjulet og viseren kan ses ved hjælp af et spejl, efter at inspektionspladen på koblingsdækslet er blevet fjernet.

- 5) Drej svinghjulet i motorens omdrejningsretning, til det rigtige indstillingsmærke på svinghjulet er ud for viseren. Stempel nr. 1 er i kompression og rotoren peger på segment nr. 1 i dækslet. Vedrørende korrekt indstillingsmærke henvises til 'Generelle data'.
- 6) Med viseren ud for det korrekte indstillingsmærke er strømfordelerens kontakter lige ved at åbne.
- 7) Drej den riflede justerskrue mod 'R', hvis kontakterne åbner før og mod 'A', hvis de åbner efter indstillingsmærket. Hver grad på justerspindlen svarer til ca. 5° bevægelse af svinghjulet og 55 klik på justerskruen.
- 8) Skal der justeres yderligere, løsnes strømfordelerens spændebolt, og strømfordeleren drejes højre om, hvis tændingen skal rykkes frem, og venstre om hvis den skal rykkes tilbage.
- 9) Spænd spændebolten og kontroller.

Stillingen øverste dødpunkt er angivet ved mærket 1/4; der er også mærker for 5°, 10° og 15° før øverste dødpunkt.

Kontrol af kontakter; elektrisk

Forbind et 12 volts batteri og en pære parallelt med kontakterne; når pæren lyser, har kontakterne netop åbnet.

Stroboskopisk prøve

Hvis denne metode anvendes, må motoren ikke gå så stærkt, at centrifugalvægtene fungerer.

Hvis vakuumrøret er forbundet direkte fra indsugningsgrenrøret, afbrydes det, før man foretager kontrollen.

Afsnit B.4Kondensator

Hvis man har mistanke til kondensatoren, afprøver man den ved at udskifte den med en ny, og man bemærker, om der er nogen forskel i motorgangen.

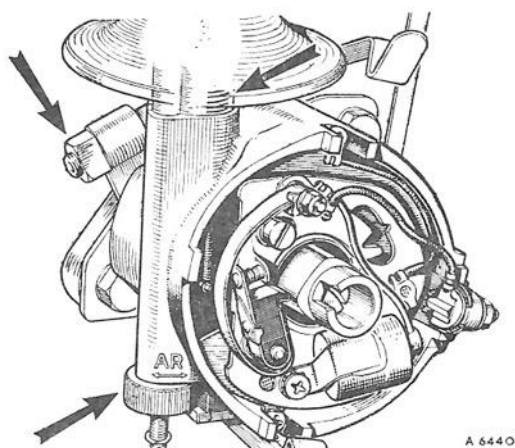

Fig. B.3

Strømfordelerens spændeplades klem-bolt og nonieskala. Den nederste møtrik viser justermøtrikken til tændingsindstillingen

Afsnit B.3Tændrør

Tændrørene afmonteres, renses og justeres med de anbefalede mellemrum, og har man mistanke om, at de er årsag til dårlig motorydelse:

- 1) Blæses al snavs væk omkring rørene, før de skrues ud. Tag rørene og pakningerne ud.
- 2) Rens tændrørene med blæseudstyr.
- 3) Juster elektrodeafstanden med en Champion tændrørssøger; bøj kun sideelektroden.
- 4) Rens pakningernes sæder i topstykket og skru tændrørene med pakninger på plads. Hvis de originale pakninger er blevet sammenpresset til mindre end halvdelen af deres tykkelse, monteres der nye. Spænd tændrørene til de anbefalede tilspændingsværdier (Generelle data).

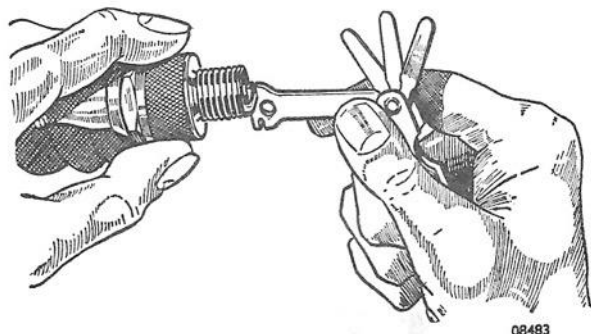

Fig. B.4

Indstil elektrodeafstanden ved hjælp af en Champion tændrørssøger

AFSNIT Ba

TÆNDINGSSYSTEMET

Oplysningerne i dette afsnit gælder for motorer med automatisk transmission og skal bruges i tilslutning til afsnit B.

Afsnit

† Tændingsindstilling

Ba.1

• †) Disse arbejder skal efterfølges af udblæsningskontrol



Afsnit Ba.1Tændingsindstilling

- 1) Følg anvisningerne i afsnit B.2 med følgende undtagelser.
- 2) Når man skal dreje krumtapakslen, sættes en skruetrækker ind gennem åbningen (ved siden af oliemålepinden) på vædskekoblingens hus, og man drejer startkranshjulet i motorens omdrejningsretning til den i afsnit B.2, nr. 5 beskrevne stilling.
- 3) De tre indstillingsmærker på vædskekoblingen (fig. Ba.1) kan ses, når man fjerner gummimanchetten på vædskekoblingens endedæksel.

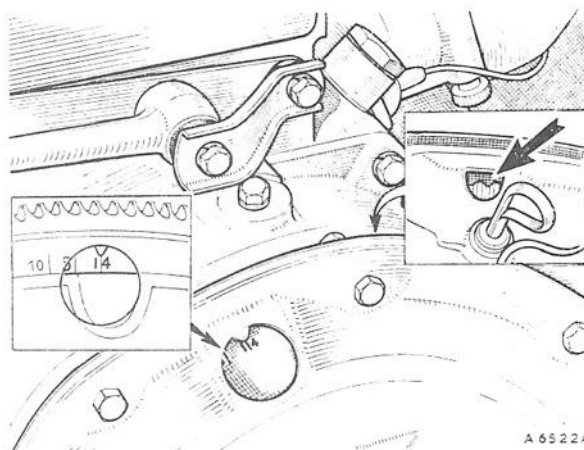

Fig. Ba.1
Indstillingsmærkerne på vædskekoblingen. Indsat vises mærket 1/4, der angiver øverste dødpunkt; der er også mærker for 5° og 10°. Hullet i vædskekoblingens hus, der vises indsat, bruges, når man sætter et passende stykke værktøj i for at dreje vædskekoblingen